

PLANIMETRIA UBICAZIONE SU BASE CATASTALE
(Scala 1 : 1000)

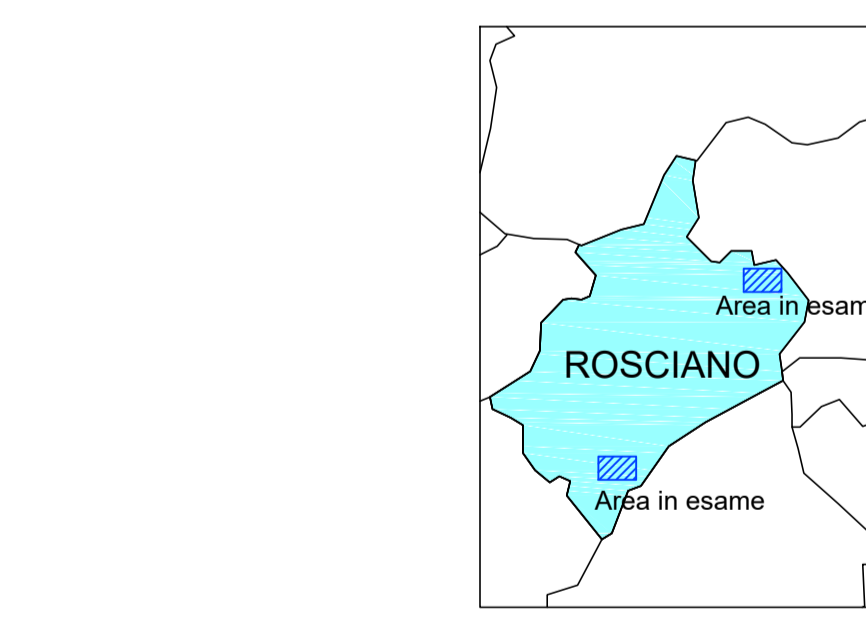
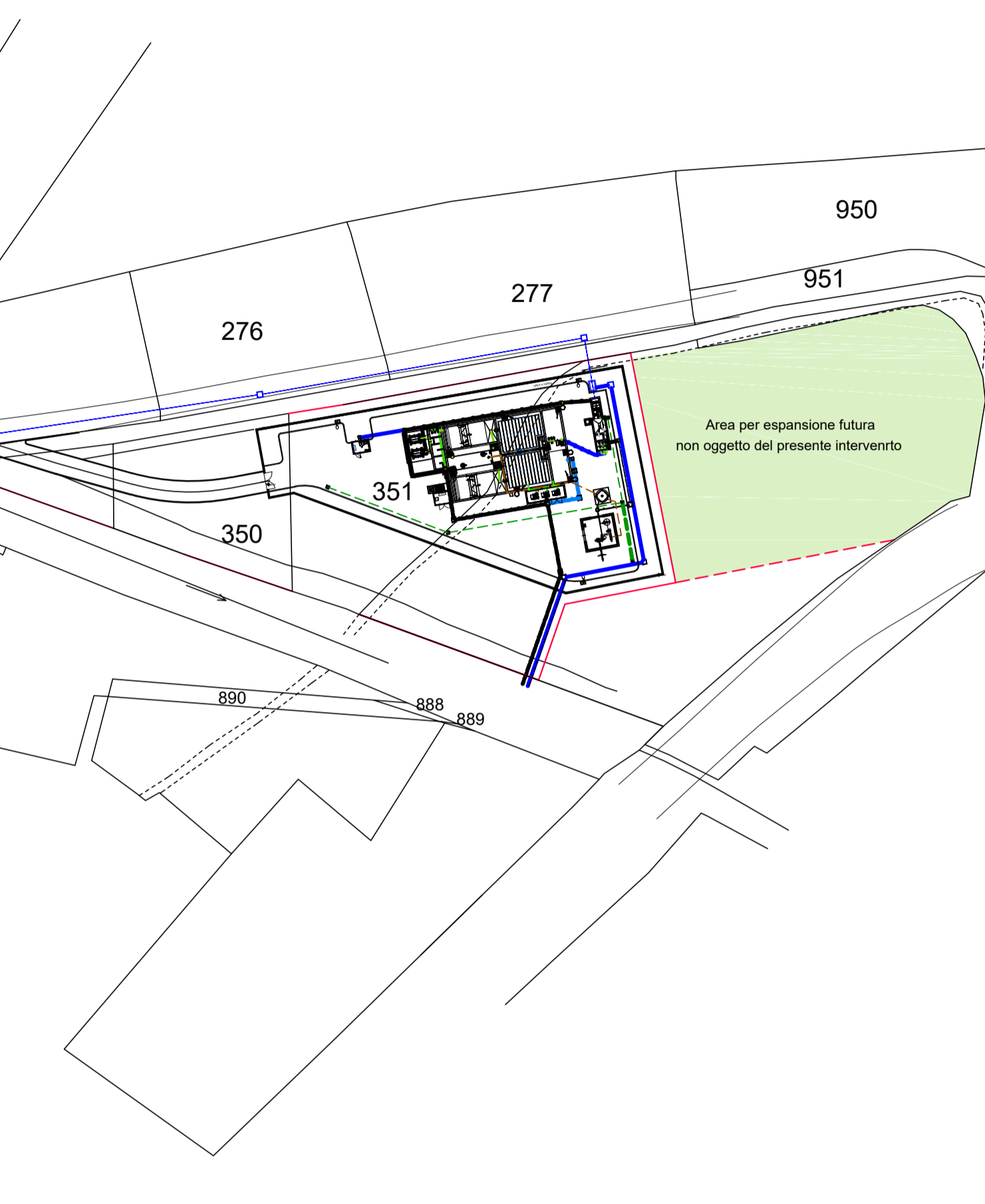

INTERVENTO REALIZZAZIONE SISTEMA DEPURATIVO
IN LOCALITÀ VILLA OLIVETI E RETE FOGNARIA PER
COLLEGAMENTO NUOVO DEPURATORE

PROGETTO ESECUTIVO

Commissa	UNITA' DEPURATIVA PIANTA DI PROGETTO CON SCHEMA DI FLUSSO	Tavola N° 7.3
Data		Scala Vare
Agg.		Formato
IL PROGETTISTA Dott. Ing. Erasmo Mammarella		

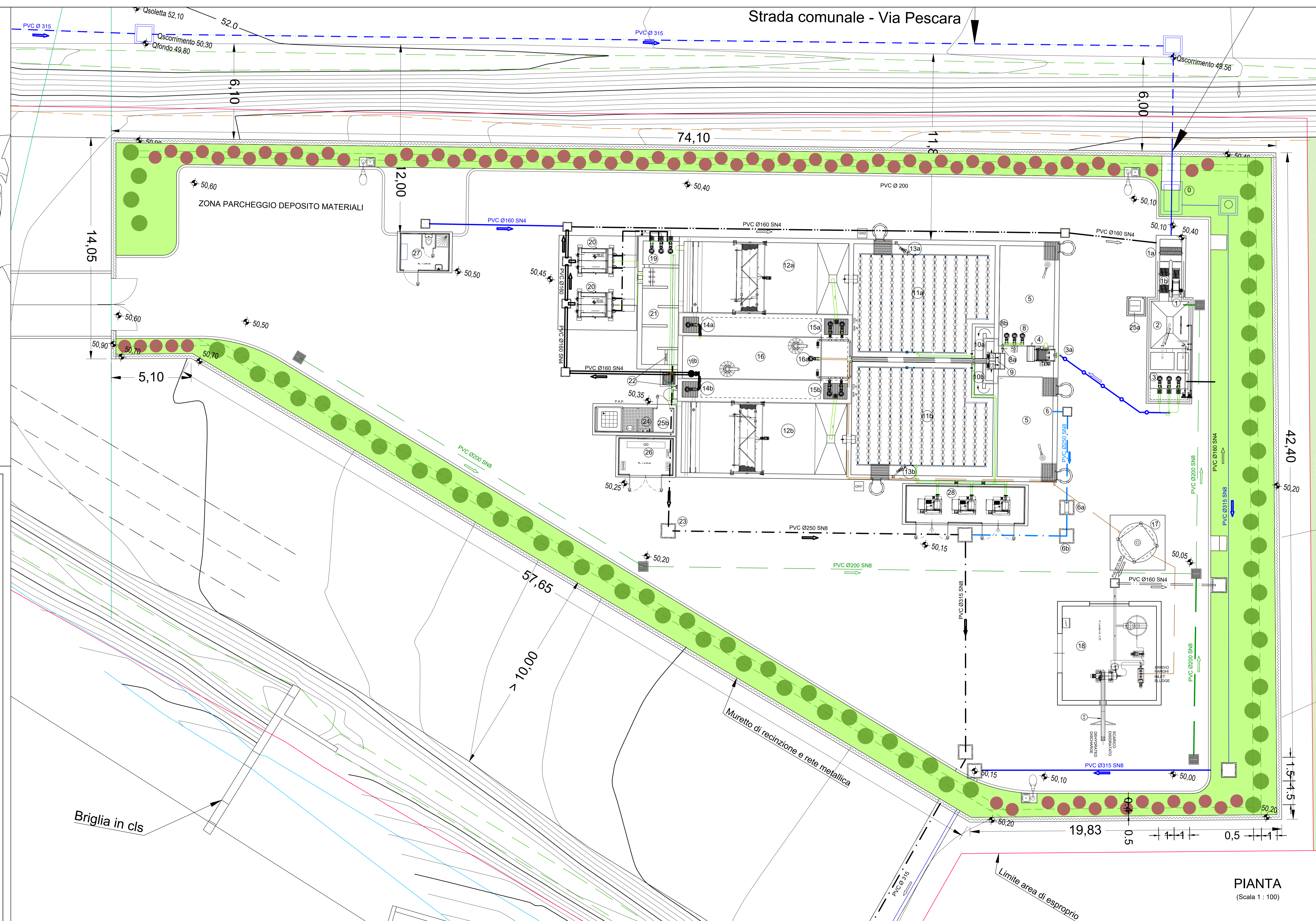

SCHEMA DI FLUSSO

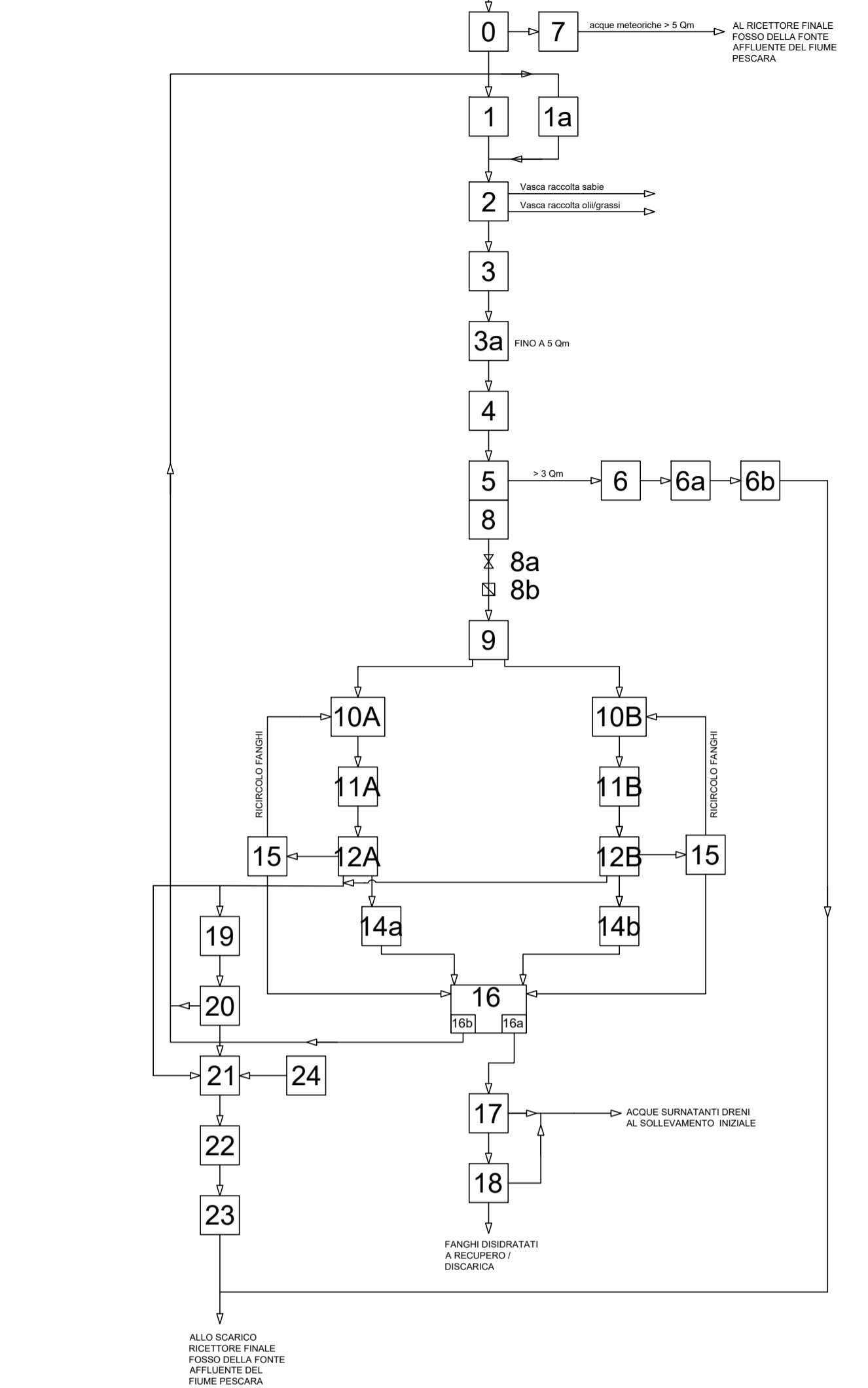

LEGENDA

- 0 - Scolmatore acque meteoriche di dilavamento > 5Qm
- 1 - Grigliatura automatica spaziatura grossolana (5Qm)
- 1a - Grigliatura manuale.
- 1b - Grigliatura manuale.
- 2 - Dissabbiatura-disoleatura areata.
- 3 - Sollevamento liquami (2P + 1R).
- 3a - Misuratore di portata fino a (5Qm).
- 4 - Grigliatura automatica spaziatura fine.
- 5 - Accumulo bilanciamento raccolta parziale acque prima pioggia.
- 6 - Scarico portate meteoriche eccedenti 3/5 Qm.
- 6a - Misuratore di portata acque meteoriche 3/5 Qm.
- 6b - Pozzetto monitoraggio acque meteoriche eccedenti i 3 Qm.
- 7 - Pozzetto di monitoraggio acque meteoriche > 5Qm.
- 8 - Sollevamento equalizzato (3Qm) (2P + 1R).
- 8a - Valvola automatica regolazione di portata (predisposizione).
- 8b - Misuratore di portata (fino a 3Qm).
- 9 - Partitore di portata.
- 9 - Selettore cinetico anossico.
- 10a = 10b - Osidazione biologica nitro-denitro.
- 12a = 12b - Sedimentazione secondaria.
- 13a = 13b - Miscelatori fase anossica.
- 14a = 14b - Estrazione surmatanti alla stabilizzazione.
- 15a = 15b - Ricircolo/estrazione fanghi.
- 16 - Stabilizzazione aerobica dei fanghi disupero.
- 16a - Fanghi stabilizzati all'ispessitore.
- 16b - Valvola telescopica estrazione surmatanti (Stabilizzazione)
- 17 - Ispessitore.
- 18 - Disidratazione meccanica dei fanghi.
- 19 - Sollevamento alla microfiltrazione (2P+1R).
- 20 - Microfiltrazione.
- 21 - Disinfezione effluente depurato.
- 22 - Misuratore di portata effluente depurato.
- 23 - Pozzetto campionamento effluente depurato
- 24 - Dosaggio acido peracetico.
- 25a - Box campionatore automatico reflui in arrivo.
- 25b - Box campionatore automatico effluente depurato.
- 26 - Box quadro generale comando e controllo
- 27 - Box servizi
- 28 - Box compressori

PIANTA
(Scala 1 : 100)

- Arrivo liquami
- Arrivo liquami altro intervento
- Dreni surmatanti
- Sollevamento liquami
- Reflui depurati
- Acque meteoriche di dilavamento > 5Qm
- Acque meteoriche di dilavamento 3/5 Qm
- Ricircolo estrazione fanghi
- Estrazione fanghi stabilizzati
- Raccolta acque meteoriche piazzale/viabilità